



押出級 ASA, KIBILAC[®] PW-997S

June 29, 2006 VIW

加工建議條件

A 乾燥：80°C，2~3 小時。

依以下變數而變

- a) 濕度
- b) 回收料比例
- c) 儲存條件

B. 押出機設定溫度()

最高 最低

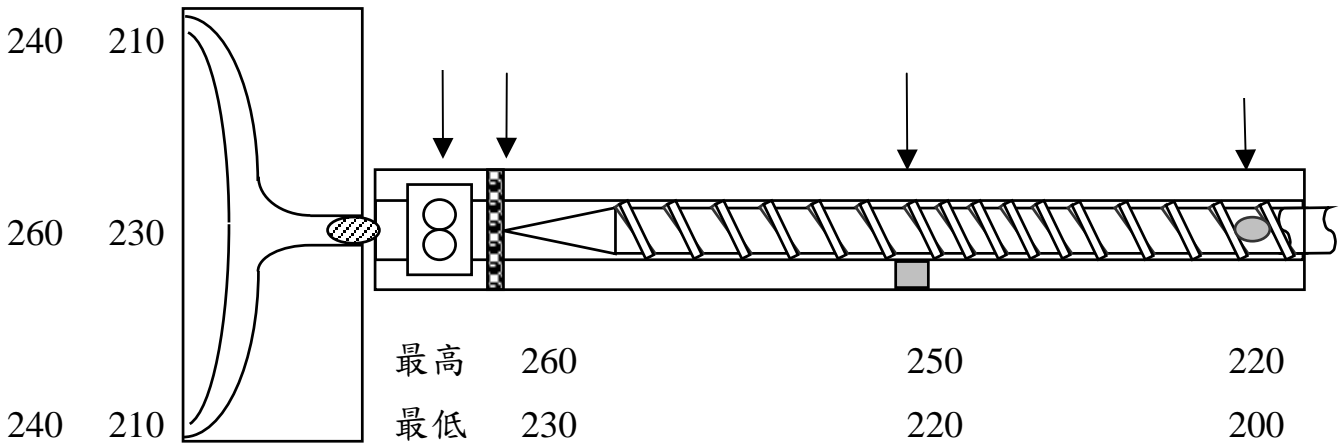

備註：

1. 生產及操作時避免樹脂接觸到灰塵及雜物。
2. 在射出週期中勿將熱融膠(Hot Melt)長期停留在加熱管中。
3. 若有任何疑問請洽產品推廣課 06-2665000, 06-2663000